

1

2

3

4

A

B

C

D

E

F

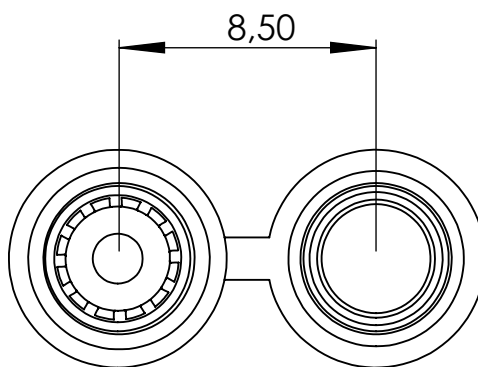
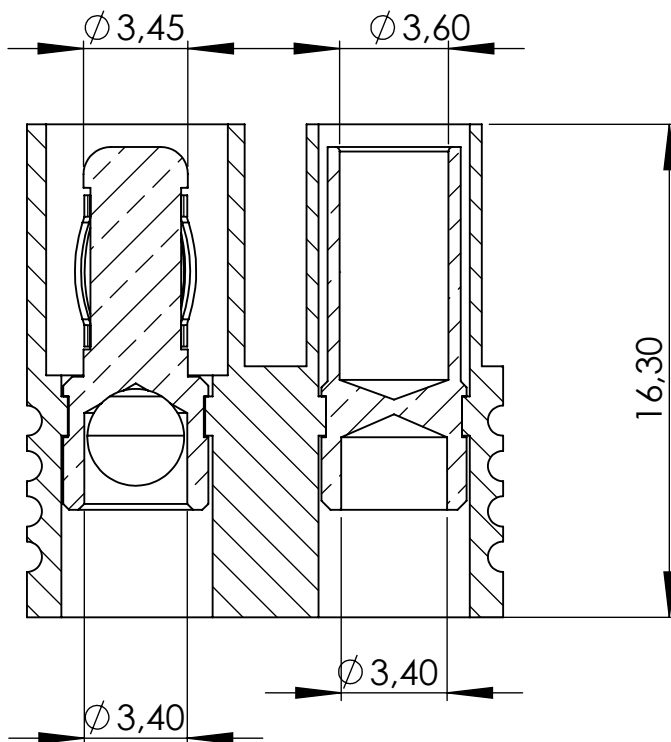
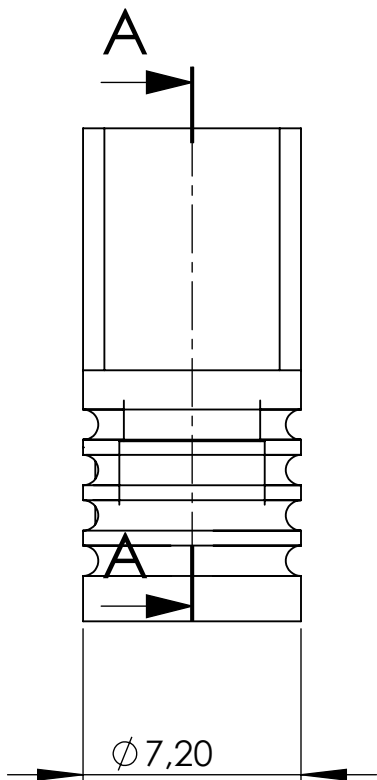

Verwendungsbereich

Oberfläche

Werkstoff:
Behandlung:

Benennung:

DS 3,5mm Zusammenbau

Zeichnungsnummer:

Blatt

1 (A4)

1 von 1

Schnepf

Ers. für:

Ers. durch:

	Datum	Name
Bearb.	20.12.2011	
Gepr.		
Norm		

Zust.	Änderung	Datum	Name